

IDEAL - Made in Germany



Aktenvernichter
IDEAL 8220



Aktenvernichter
IDEAL 2250



Aktenvernichter
IDEAL 2400



Aktenvernichter
IDEAL 2401/2402



Aktenvernichter
IDEAL 2600/2601



Aktenvernichter
IDEAL 3102



Aktenvernichter
IDEAL 3802



Aktenvernichter
IDEAL 4000/4003/4004



Aktenvernichter
IDEAL 4006 CC



Aktenvernichter
IDEAL 4605



Aktenvernichter
IDEAL 4107

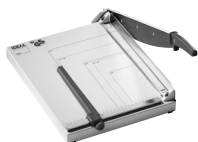

Hebelschneider
IDEAL 1033



Hebelschneider
IDEAL 1038/1058



Hebelschneider
IDEAL 1080/1110



Stapelschneider
IDEAL 3915-95

IDEAL 4605

IDEAL 4605-Cross/Cut

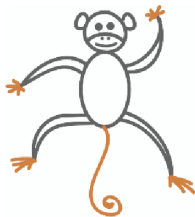

The Best
Products
at the
Lowest
Prices!

www.MonoMachines.com

Betriebsanleitung

Operating Instructions

Mode d'emploi

Gebruiksaanwijzing

Manuale d'istruzione

Instrucciones para el uso

**Empfohlenes Zubehör / Recommended Accessories / Accessoires Recommandés
Aanbevolen toebehoren / Accessori Raccomandati / Accesorios Recomendados:**

Nr. 9000 610

Umweltverträgliches Spezialöl

Environmentally friendly oil

Huile spéciale biodégradable

Milieuvriendelijke olie

Olio biodegradabile

Aceite biodegradable

Nr. 9000 030

Plastiksäcke (50 Stück)

Plastic bags (50 pieces)

Sacs plastiques (50 pièces)

Plastic zakken (50 stuks)

Sacchi di plastica (50 pezzi)

Bolsas de plástico (50 bolsas)

IDEAL 4605 • IDEAL 4605-Cross/Cut

Sehr geehrte Kundin, sehr geehrter Kunde,
vielen Dank, daß Sie sich für einen Aktenvernichter von IDEAL entschieden haben.
Mit dem Kauf dieses Qualitätsproduktes haben Sie eine gute Wahl getroffen.

Bitte lesen Sie vor Inbetriebnahme der Maschine unbedingt diese Betriebsanleitung
und beachten Sie die Sicherheitshinweise.

Dear customers,

Thank you for choosing a paper shredder from IDEAL. With the purchase of this quality product you can be sure you have made a good choice.

Please read these operating instructions before putting the machine into operation
and observe the safety regulations.

Cher client,

Nous vous remercions d'avoir choisi un destructeur de documents IDEAL. Nous vous félicitons pour le choix de ce produit de qualité.

Nous vous prions de lire attentivement le mode d'emploi avant d'utiliser la machine,
et attirons votre attention sur les consignes de sécurité.

Geachte klant,

Dank u voor het kiezen van een papiervernietiger van IDEAL. Met de aankoop van dit kwaliteitsprodukt heeft u een goede keuze gemaakt.

Leest u voor de ingebruikname van het apparaat a.u.b. deze gebruiksaanwijzing goed door en neemt u de veiligheidsinstructies in acht.

Caro Cliente,

grazie per aver scelto un distruggidocumenti IDEAL. Con l'acquisto di un prodotto di qualità Lei può essere sicuro di aver fatto una buona scelta.

Per favore legga questo manuale d'istruzione prima di mettere in funzione il distruggidocumenti e osservi le regole di sicurezza.

Estimados clientes:

Le estamos agradecidos por haber elegido una destructora de papel IDEAL. Con la adquisición de esta máquina de gran calidad, usted puede estar seguro de que ha realizado una buena elección.

Le recomendamos lea las instrucciones antes de poner en funcionamiento esta máquina y cumpla las normas de seguridad.

IDEAL 4605 • IDEAL 4605-Cross/Cut

Not-Aus-Vorrichtung
Emergency cut out
Arrêt d'urgence
Noodstopvoorziening
Interruttore di emergenza
Paro de emergencia

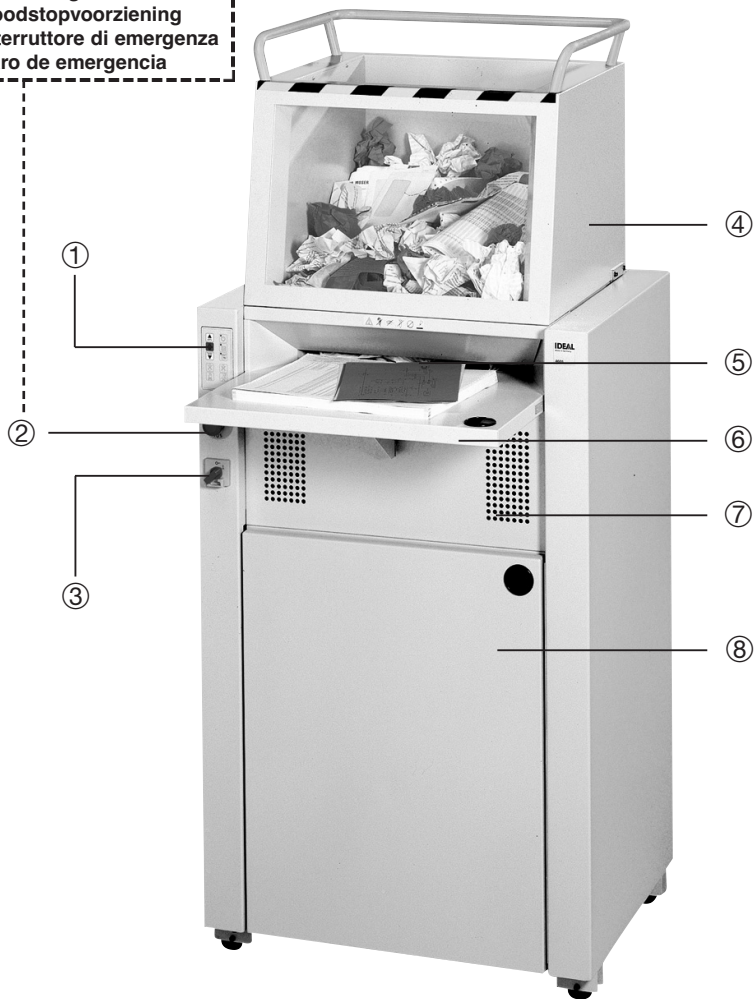

IDEAL 4605
IDEAL 4605-Cross/Cut

IDEAL 4605 • IDEAL 4605-Cross/Cut

(a)



(b)



(c)



(d)

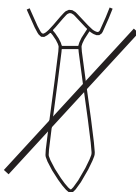

(e)

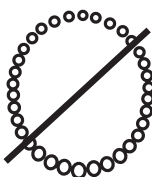

SICHERHEITSHINWEISE

(a) **Wichtig:**

- Nur Einmannbedienung; keine Bedienung durch Kinder!
- Nicht in den Papiereinzug fassen! Die Schneidmesser können schwere Verletzungen verursachen.
- Zur Bedienung und Fehlerbeseitigung keine Aufstiegshilfen benutzen!

(b) Vorsicht bei langen Haaren

(c) Nicht in das Schneidwerk greifen

(d) Vorsicht bei Krawatten und sonstigen langen Kleidungsstücken

(e) Vorsicht bei Schmuck

Diese Aktenvernichter dienen ausschließlich der Zerkleinerung von Schriftgut und sonstigen Datenträgern auf Papier. Carbonbänder oder ähnliche Materialien können nicht vernichtet werden. Material, das zur Schlingenbildung neigt, ist vorab so zu verkleinern, daß Verletzungsgefahr ausgeschlossen ist.

Bei Gefahr Not-Aus-Taste ② drücken!
(Zur Entriegelung Taste nach rechts drehen)

Der **Hauptschalter ③** kann auch als **Not-Aus** verwendet werden.



Achtung: Vor dem Öffnen der Maschine Netzstecker ziehen!

SAFETY PRECAUTIONS

(a) **Important:**

- Operation by one person at a time only; no operation by children!
- Do not reach into the feed opening of the cutting head. The rotating cutters will cause severe injuries
- Do not use ladders or other means to climb onto the machine during operation or servicing

(b) Long hair can become entangled in cutting head

(c) Don't reach into the feed-opening of the cutting head

(d) Take care of ties and other loose pieces of clothing

(e) Be careful of loose jewellery

Paper shredders are for use in shredding documents and other sensitive information on paper. Carbon ribbon cassettes or similar items cannot be shredded. Material which could form loops must be pre-cut to eliminate the danger of injuries.

In case of danger press the emergency stop key ②! (For unlocking the key must be turned to the right)

The **main switch ③** can also be used as an **emergency stop**.



Important: Please remove the plug from the electrical socket before removing any covers!

CONSIGNES DE SECURITE

(a) **Important:**

- une seule personne à la fois est autorisée à utiliser la machine. Celle-ci ne doit pas être utilisée par des enfants!

→ Ne pas introduire les mains dans l'ouverture de la machine. Les couteaux du bloc de coupe peuvent entraîner des blessures graves.

→ Pour dégager un bouchage ou pendant l'utilisation, ne pas introduire d'objets pour faire levier, dans le bloc de coupe.

(b) Attention aux cheveux longs

(c) Ne pas introduire les mains dans le bloc de coupe

(d) Attention au port de cravate et autres vêtements flottants

(e) Attention au port de bijoux

Ce destructeur sert uniquement à détruire les documents et autres supports d'informations sur papier. Les cassettes à ruban ou des matériaux semblables ne peuvent être détruits. Des matériaux, qui de par leur forme, peuvent être dangereux pour l'opérateur (ficelle, bandes etc.) doivent être préoccupés avant introduction dans le destructeur, pour éviter tout accident.

En cas de danger, actionner la touche d'arrêt d'urgence ②! (Pour le déverrouillage, tourner la touche vers la droite)

L'**interrupteur principal ③** peut être utilisé comme touche **d'arrêt d'urgence**.



Attention: Débrancher la machine avant ouverture.

IDEAL 4605 • IDEAL 4605-Cross/Cut

(a)



(b)



(c)



(d)

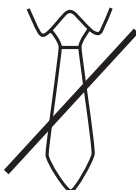

(e)

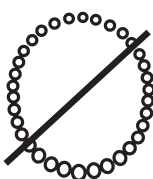

VEILIGHEIDSINSTRUCTIES

(a) **Belangrijk:**

- Bediening door één persoon, niet door kinderen!
- Niet in de invoeropening grijpen. Het snijwerk kan ernstige verwondingen veroorzaken
- Gebruik geen opstapje voor het bedienen en bij serviceonderhoud van de machine!

(b) Pas op met lang haar

(c) Steek uw hand niet in de invoeropening

(d) Pas op met stropdassen en andere lange kledingstukken

(e) Pas op met sieraden

Papiervernietigers zijn uitsluitend geschikt voor het vernietigen van documenten en andere gegevens op papier. Carbonlinten en dergelijke materialen kunnen met deze machine niet vernietigd worden. Materiaal dat de neiging heeft lussen te vormen moet vooraf verkleind worden om zo veilig mogelijk te werk te gaan.

Bij gevaar noodknop ② indrukken!
(Om te ontgrendelen knop naar rechts draaien)

De **hoofdschakelaar ③** kan ook als **noodstop** gebruikt worden.



Belangrijk: Haal de stekker uit het stopcontact voor u de machine opent!

MISURE DI SICUREZZA

(a) **Importante:**

- Soltanto una persona alla volta può utilizzare la macchina. Tenere lontani i bambini!
- Non allungare le mani nell'apertura di alimentazione del gruppo di taglio. Le frese in funzione possono causare gravi lesioni.
- Per le operazioni di servizio non sporgersi verso l'interno utilizzando scale o sgabelli.

(b) I capelli lunghi possono impigliarsi nel gruppo di taglio

(c) Non introdurre le mani nella fessura del gruppo di taglio

(d) Attenzione a cravatte sciarpe o foulard

(e) Attenzione ai gioielli

I distruggidocumenti sono utilizzati per distruggere documenti e altre informazioni su supporto cartaceo. Non e' possibile distruggere nastri a cassetta e similari. I materiali da distruggere che per la loro forma possono essere pericolosi per l'operatore (corde, nastri ecc.) devono essere predistrutti per evitare incidenti.

In caso di pericolo premere il pulsante di sicurezza ②! (Per aprire girare la chiave verso destra)

L'interruttore principale ③ può anche essere usato come **interruttore di emergenza**.



Importante: Disinserire la spina dalla presa prima di togliere qualsiasi coperchio!

NORMAS DE SEGURIDAD

(a) **Importante:**

- para uso de una sola persona al mismo tiempo. ¡No dejar que los niños la utilicen!
- No intentar acceder a la abertura de alimentación del cabezal de corte. Las cuchillas rotativas pueden causar grandes daños.
- Para la operación y servicio no usar ningún soporte elevado.

(b) Tener cuidado con el pelo largo, puede enredarse en el cabezal de corte

(c) No introducir la mano en la abertura de alimentación del cabezal de corte

(d) Tener cuidado con las corbatas y todo tipo de prendas sueltas.

(e) Tener cuidado con las joyas

Las destructoras de papel se utilizan para destruir documentos y todo tipo de información impresa o escrita en papel. Cintas de cassette o artículos similares no se pueden destruir. Todo el material que pueda formar atascos debe ser previamente cortado para eliminar posibles daños.

¡En caso de peligro presionar la llave de emergencia ②! (Para liberar la llave debe girarse hacia la derecha)

El **interruptor principal ③** puede también utilizarse como **paro de emergencia**.



Importante: ¡Desconecte el enchufe de la toma antes de abrir cualquier tapa!

IDEAL 4605 · IDEAL 4605-Cross/Cut



SICHERHEITSÜBERPRÜFUNGEN

Mindestens einmal jährlich sind folgende Abschaltfunktionen zu prüfen und Aufzeichnungen darüber zu führen:

- Abschaltfunktion des Hauptschalters ③
- Abschaltfunktion der Not-Aus-Taste ②
- Vorwärts-, Stop-, Rückwärtsschaltung
- Abschaltfunktion bei geöffnetem Aufsatztrichter ④
- Abschaltfunktion bei geöffneter Tür ⑧

Netzkabel und Abdeckungen müssen ordnungsgemäß befestigt und unbeschädigt sein.

SAFETY INSPECTIONS

At least once a year the following cut off function must be checked. Records of these inspections need to be maintained.

- Cut off function of the main switch ③
- Cut off function of the emergency stop key ②
- Forward, stop, reverse switching
- Cut off function when feeding hopper is open ④
- Cut off function if door ⑧ is opened

Power cord and housing must be secure and undamaged.

VERIFICATION DE SECURITE

La machine dispose de fonctions d'arrêt, qui doivent être contrôlées au moins 1 fois par an. Ces vérifications doivent être consignées.

- interrupteur principal ③
- arrêt d'urgence ②
- touches marche-avant, arrêt, marche-arrière
- arrêt à l'ouverture de l'entonnoir ④
- arrêt en cas de porte ouverte ⑧

Le câble d'alimentation ainsi que toutes les protections doivent être en bon état et fixées correctement.

VEILIGHEIDSCONTROLE

Minimaal één maal per jaar de onderstaande uitschakelfuncties controleren en deze ook noteren.

- uitschakelfunctie hoofdschakelaar ③
- uitschakelfunctie noodknop ②
- vooruit-, stop-, terugloopschakelaar
- uitschakelfunctie bij geopende trechter ④
- uitschakelfunctie bij geopende deur ⑧

Kabel en kabelbehuizing dienen correct bevestigd en onbeschadigd te zijn.

CONTROLLI DI SICUREZZA

Eseguire almeno una volta all'anno i seguenti controlli e registrare sempre i risultati.

- Funzione spegnimento pannello principale ③
- Funzione spegnimento del tasto di emergenza ②
- Pulsante stop, avanti, indietro
- Funzione spegnimento a imbuto di imbocco aperto ④
- Funzione spegnimento a sportello aperto ⑧

Il cavo di alimentazione, le protezioni e la carrozzeria devono essere intatti e fissati correttamente.

INSPECCIONES DE SEGURIDAD

Al menos una vez al año las siguientes funciones de desconexión deben de ser comprobadas. Deben guardarse los datos de estas inspecciones.

- Función de desconexión del interruptor principal ③
- Función de desconexión de la llave de emergencia ②
- Interruptor de inicio, paro y marcha atrás
- Función de desconexión cuando la tolva está abierta ④
- Desconexión si la puerta ⑧ está abierta.

El cable y la caja deben mantenerse indemnes.

IDEAL 4605 • IDEAL 4605-Cross/Cut

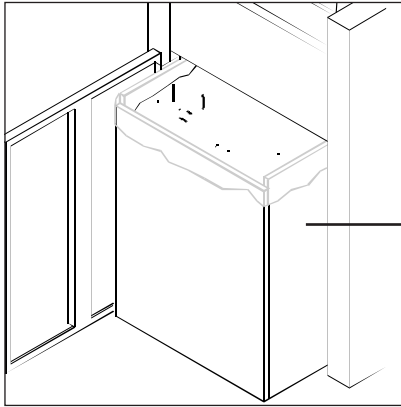

Aufstellung
Installation
Montage

AUFSTELLUNG

a) Die 4 Befestigungsschrauben an der Palette mit einem Schraubenschlüssel (SW 13) lösen.

b) Maschine mit mehreren kräftigen Personen von der Palette heben und an den Einsatzort rollen (**Achtung:** Die Maschine nie am Aufsatztrichter anheben).

Wichtig: Maschine ausschließlich in trockenem Raum aufstellen.

c) Türe ⑧ öffnen. Schnittgutwagen ① entnehmen, einen Plastiksack einlegen und dessen Enden über den Schnittgutwagen ① stülpen. Dann den Schnittgutwagen nach vorn in den Unterschrank schieben. Türe schließen, da sonst die Maschine aus Sicherheitsgründen nicht funktioniert.

d) Das Ablageregal ⑥ aufklappen, um die Motor-Lüftungsschlitze ⑦ freizulegen.

e) Der Netzanschluß erfolgt an eine Cekon-Steckdose. Ist keine solche Dose vorhanden, muß der Anschluß durch einen Elektriker erfolgen: Drehstrom - Anschlußwerte gemäß Typenschild. Sicherung bauseitig: 16 Amp. träge (230 Volt-Version: 30 Amp. träge).

f) Betriebsanleitung nach Durchlesen in die vorgesehene Tasche an der Türinnenseite schieben.

INSTALLATION

a) Loosen the 4 screws holding the machine on the pallet with the help of a wrench (13 mm).

b) Use several strong people to lift the machine from the pallet. Then roll the machine to its destination (**Attention:** Do not lift the machine by the hopper).

Important: Machine should only be installed in a dry location.

c) Open the door ⑧. Remove the waste bin ① and put a plastic bag in, folding the bag end over the top of the waste bin ①. Then push the waste bin into the cabinet. Close the door, otherwise the machine will not function for safety reasons.

d) Raise the feeding table ⑥ so that the air slits ⑦ are open.

e) These machines come with a Cekon-plug. If a corresponding Cekon-socket is not available, it should be installed by a trained electrician: 3-phase A/C power - voltage as per specification sticker. Circuit protection: 16 amp. slow blowing (230 Volt-Version: 30 amp. slow blowing).

f) After reading the operating instructions slide them into the holder inside the door.

MONTAGE

a) Dévisser les 4 boulons de la palette avec une clé de 13 mm.

b) Après déballage, retirer la machine de la palette à plusieurs, et la rouler jusqu'au lieu d'installation (**Attention:** Ne jamais soulever la machine par l'entonnoir).

Important: La machine ne doit pas être utilisée en endroit humide.

c) Ouvrir la porte ⑧. Retirer le chariot à déchets ① et y introduire un sac plastique en le rabattant sur les bords du chariot à déchets ①. Replacer ensuite le chariot à déchets dans son logement en le poussant vers l'avant. Fermer la porte, sinon le destructeur, pour des raisons de sécurité, ne fonctionnera pas.

d) Remonter la tablette ⑥ pour libérer les aérations ⑦.

e) Ce destructeur est équipé d'un moteur triphasé. Les caractéristiques du moteur se retrouvent sur la plaque signalétique de la machine. Le secteur doit être protégé par des fusibles de 16 ampères à fusion lente en version 400 Volts (Version 230 Volts: 30 ampères à fusion lente).

f) Après consultation, ranger le mode d'emploi dans son emplacement derrière la porte.

IDEAL 4605 • IDEAL 4605-Cross/Cut

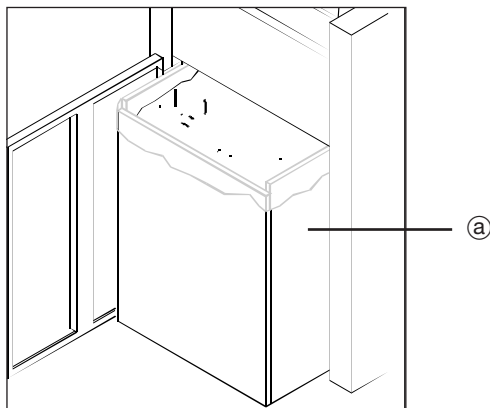

Installatie

Installazione

Instalacion

INSTALLATIE

a) Maak de 4 bevestigingsschroeven los van de pallet met een sleutel (13 mm).

b) De machine met een aantal sterke personen van de pallet tillen en naar de plaats waar de machine gebruikt gaat worden rijden (**Let op:** machine nooit optillen aan de trechter).

Belangrijk: Machine uitsluitend in een droge ruimte plaatsen.

c) Open de deur ⑧. Opvangbak ① voor hergebruik uit de onderkast halen en een plastic zak in de opvangbak hangen waarbij het uiteinde van de zak over de opvangbak heen geschoven wordt. Vervolgens de opvangbak naar voren in de onderkast schuiven. Sluit de deur aangezien de machine uit veiligheidsoverwegingen anders niet functioneert.

d) Toevoerblad ⑥ omhoog klappen zodat de koelsleuven ⑦ van de motor open staan.

e) Stroomaansluiting is alleen mogelijk met een Cekon-contactdoos. Wanneer deze niet voorhanden is, dient een elektricien ingeschakeld te worden: draaistroom - aansluitwaarden volgens typeplaatje. Zekering: 16 Amp. traag (230 Volt-versie: 30 Amp. traag).

f) U kunt de gebruiksaanwijzing na het lezen in de houder aan de binnenzijde van de deur stoppen.

INSTALLAZIONE

a) Svitare le 4 viti che fissano la macchina sul pallet, utilizzando una chiave da 13 mm.

b) Affidare a 4 persone robuste il sollevamento della macchina dal pallet. Posizionare il distruggidocumenti dove si desidera (**Attenzione:** non sollevare l'apparecchio afferrandolo dall'imbuto).

Importante: La macchina deve essere installata soltanto in un ambiente asciutto.

c) Aprire lo sportello ⑧. Estrarre il carrello raccogli sfridi ⑩ e inserirvi il sacco in plastica ripiegando all'esterno le estremità superiori. Afferrare il carrello raccogli sfridi per le aperture e reinserirlo nel mobiletto. Chiudere lo sportello, altrimenti la macchina non funzionerà per motivi di sicurezza.

d) Sollevare il piano di alimentazione ⑥ in modo che le prese d'aria ⑦ siano aperte.

e) Le macchine sono dotate di spine Cekon. Se non è disponibile una corrispondente presa Cekon, occorre farla montare da un elettricista qualificato: CA, trifase - tensione come da targhetta. Protezione circuiti: Fusibile ritardato da 16 Amp. (230 Volt - Fusibile ritardato da 30 Amp).

f) Dopo aver letto il manuale d'istruzione inserirlo nel supporto all'interno dello sportello.

INSTALACIÓN

a) Desapretar los 4 tornillos que sujetan la máquina al pallet, con la ayuda de una llave inglesa (13 mm).

b) Para levantar la máquina del pallet se necesitan 4 personas de constitución fuerte. Hecho esto, colocar la máquina en el lugar elegido (**Atención:** No levantar la máquina desde la tolva).

Importante: La máquina debe ser instalada sólo en lugares secos.

c) Abrir la puerta ⑧. Sacar el carro de viruta ⑩ y poner una bolsa de plástico dentro, plegando los bordes de la bolsa por encima de los extremos del carro de viruta. Luego empujar el recipiente dentro del mueble. Cierre la puerta, si no la máquina no funcionará por razones de seguridad.

d) Levantar la mesa de alimentación ⑥ para que las rendijas del aire ⑦ estén abiertas.

e) Estas máquinas están equipadas con un enchufe Cekon. Si no hubiera disponible la correspondiente toma Cekon, se debería de instalar una por un electricista profesional: Trifásica A/C Potencia - voltaje según las especificaciones de la pegatina. Protección del circuito: 16 amp. (Versión 230 voltios: 30 amp.).

f) Después de leer las instrucciones de uso, colóquelas en el apartado que hay en la parte interior de la puerta.

IDEAL 4605 • IDEAL 4605-Cross/Cut

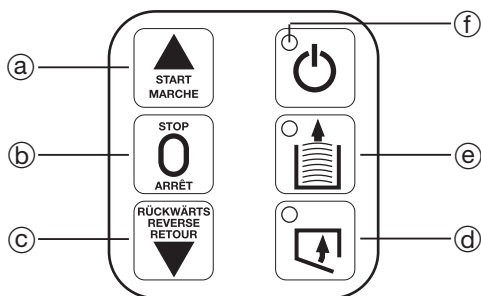

Bedienung / Operation / Utilisation

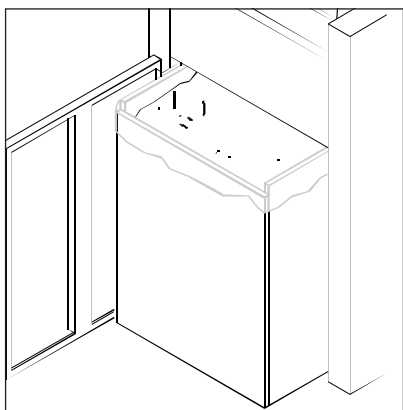

WICHTIG: Vor der Entnahme des gefüllten Plastiksacks, Schnittgutwagen einige Male ca. 15 cm herausziehen (siehe Abbildung)

IMPORTANT: Before removing the full plastic bag, shake the waste bin back and forward a few times by pulling the waste bin approx. 15 cm out (see illustration).

IMPORTANT: Avant de sortir le sac plastique plein, secouer plusieurs fois le chariot à déchets d'avant en arrière, en veillant à ne pas le sortir de son logement de plus de 15 cm environ (voir illustration).

BEDIENUNG

Hauptschalter ③ in Position I bringen. Grüne LED ⑥ leuchtet. Der Aktenvernichter ist nun betriebsbereit. Je nach Art und Menge des zu vernichtenden Materials bestehen 2 Möglichkeiten der Beschickung:

[1] Beschickung über den Aufsatztrichter ④ (für das Vernichten ganzer Papierkorbinhalte mit Knüllpapier, Zeitschriften, EDV-Listen, usw.): Bei Betätigung des Drucktasters für Vorwärtslauf ① wird die Maschine eingeschaltet und kann über den Aufsatztrichter beschickt werden. Nach dem Vernichtungsvorgang die Stopp-Taste ② drücken.

[2] Beschickung über die Zuführöffnung am Schneidwerk ⑤ mit Start-/Stopp-Automatik: Bei Papierzuführung startet die Maschine aufgrund der Lichtschranke automatisch und schaltet nach dem Vernichtungsvorgang auch automatisch wieder ab.

Bei Bedarf kann mit Hilfe des Drucktasters für Rückwärtslauf ③ reversiert werden.

Leuchtet die 'Sack-voll-Anzeige' ⑦, wechseln Sie bitte den gefüllten Auffangsack (Plastiksäcke sind vom Hersteller lieferbar - siehe Zubehör).

Wird zuviel Papier zugeführt, schaltet die Maschine ab und reversiert, um den Papierstapel zu lösen. Zur Beseitigung des Papierstaus kann der Aufsatztrichter ④ geöffnet werden - die Maschine ist dann aus Sicherheitsgründen abgeschaltet und es leuchtet die rote Leuchtanzeige für 'Türe/Aufsatztrichter geöffnet' ④.

Bei Gefahr Not-Aus-Taste ② drücken! Es leuchtet dann die rote Leuchtanzeige für 'Türe/Aufsatztrichter geöffnet' ④. Zur Entriegelung Not-Aus-Taste nach rechts drehen.

OPERATION

Push the main switch ③ to position I. Green LED ① illuminates. The paper shredder is now ready for operation. Depending on the type of material and the amount to be shredded there are 2 different shredding possibilities:

[1] Feeding via the feeding hopper ④ (for shredding the contents of waste baskets, crumpled paper, newspapers, computer printouts, etc.): Press the switch for forward operation ②. The machine will switch on and can be fed via the hopper. After shredding, press the stop button ③.

[2] Feeding via the shred opening ⑤ with automatic Start/Stop: When paper is inserted the machine will automatically start due to a photo electric cell and afterwards will automatically stop.

If necessary, it is possible to reverse by pressing the reverse button ④.

When the bag full light ⑥ is lit, please change the full shred bag (Plastic bags are available from the manufacturer - see accessories).

If too much paper is fed, the machine switches off and reverses automatically. The hopper ④ may be opened to clear jams - the machine is then isolated for safety reasons. The red control symbol for 'door/hopper open' ⑦ will light.

In case of danger press the emergency stop key ⑧! The red control symbol for 'door/hopper open' ⑦ will light. For unlocking the key must be turned to the right.

UTILISATION

Basculer l'interrupteur principal ③ sur I. La LED ① s'allume. Le destructeur est prêt à fonctionner. Selon la nature et les quantités des matériaux à détruire, deux modes d'introduction sont possibles:

[1] Introduction par l'entonnoir ④ (destruction de contenu entier de corbeilles à papier, papiers froissés, journaux, listings, etc.): Appuyer sur la touche „marche-avant“ ②, la machine se met en marche et peut être alimentée par l'entonnoir. Après destruction, appuyer sur la touche „arrêt“ ③.

[2] Introduction directe par l'ouverture située près du bloc de coupe ⑤ (Marche/arrêt automatique par cellule): La machine se met en marche automatiquement lors de l'introduction du papier dans l'ouverture, et s'arrête après leur passage.

En cas de besoin, la touche „marche-arrière“ ④ permet d'inverser le sens de rotation des cylindres de coupe.

Si le témoin „Sac plein“ ⑥ s'allume, remplacer le sac plastique (cf. accessoires recommandés).

Si une quantité trop importante de papier est introduite, le destructeur s'arrête automatiquement et effectue une marche-arrière pour dégager le papier bloqué. Pour dégager le papier bloqué, il est également possible d'ouvrir l'entonnoir ④. Un dispositif de sécurité empêche alors la remise en route de la machine. Le voyant rouge „porte/entonnoir ouvert“ s'allume ⑦.

En cas de danger, appuyer sur la touche d'arrêt d'urgence ⑧! Le voyant rouge „porte/entonnoir ouvert“ s'allume ⑦. Pour déverrouiller, tourner le bouton vers la droite.

IDEAL 4605 • IDEAL 4605-Cross/Cut

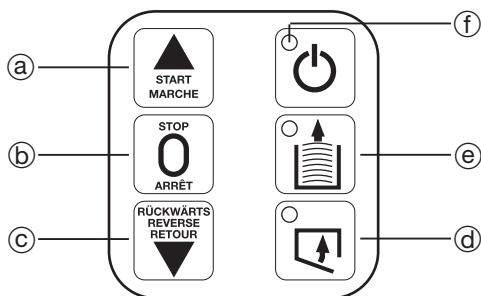

Bediening / Funzionamento / Uso

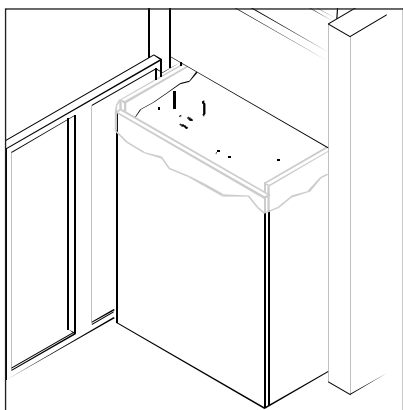

BELANGRIJK: Schudt, voordat u de volle plastic zak verwijdt, het opvangbak enkele malen naar voren en naar achteren tot ongeveer 15 cm. (zie afbeelding).

IMPORTANTE: Prima di rimuovere il sacco pieno, afferrare il carrello raccogli sfondi e scuotere, tirando in fuori di circa 15 cm, e spingendo dentro, per alcune volte (vedere illustrazione).

IMPORTANTE: Antes de cambiar la bolsa de plástico, saque el carro de viruta unos 15 cm hacia fuera (ver ilustración), y zarandee la bolsa con el aro hacia delante y hacia atrás unas cuantas veces.

BEDIENING

Hoofdschakelaar ③ in positie I zetten. Groene lampje ① gaat aan. De papiervernietiger is nu klaar voor gebruik (stand-by). Al naar gelang het te vernietigen materiaal kunt u op twee manieren de materialen invoeren:

[1] Invoeren via de trechter ④ (voor het vernietigen van complete inhoud van de prullenbak met verfrommeld papier, tijdschriften, computer-output e.d.): Na het inschakelen van de toets vooruit ① schakelt de machine aan en kan via de trechter materiaal ingevoerd worden. Na het vernietigen op de „stop“-knop ② drukken.

[2] Invoeren via de invoeropening bij het snijwerk ⑤ met automatische start/stop: Zodra papier wordt ingevoerd start de machine automatisch. Uitschakelen geschiedt ook automatisch zodra al het materiaal is vernietigd.

Indien gewenst kan met de teruglooptoets ③ het materiaal teruggehaald worden.

Wanneer de 'Zak-vol' indicatie ⑥ gaat branden, plastic zak wisselen (plastic zakken zijn verkrijgbaar via uw handelaar - zie toebehoren).

Indien teveel papier ineens wordt toegevoerd, schakelt de machine uit en in de stand terugloop. Om storing op te heffen de trechter ④ openen en papier opruimen. De machine is uit veiligheidsoverwegingen uitgeschakeld. Het rode lampje voor 'deur/trechter open' ④ gaat branden.

Bij gevaar noodknop ② indrukken! Het rode lampje voor 'deur/trechter open' ④ gaat branden. Om te ontgrendelen knop naar rechts draaien.

ISTRUZIONI PER L'USO

Portare l'interruttore principale ③ in posizione I. Si accende LED verde ①. A questo punto il distruggidocumenti è pronto per l'uso. In relazione al tipo e alla quantità del materiale da tagliare si può scegliere tra due diversi sistemi di alimentazione:

[1] Alimentazione attraverso l'imbuto

④ (per la distruzione di materiali quali carta appallottolata, giornali, tabulati, ecc.): premere il pulsante di avanzamento ②. La macchina si attiva ed è possibile posizionare nell'imbuto il materiale da distruggere. A fine lavoro, premere il pulsante „stop“ ⑥.

[2] Alimentazione attraverso l'apertura di taglio ⑤ con fotocellula per Avviamo/Stop automatico:

Il distruggidocumenti si attiva automaticamente all'introduzione della carta e si spegne a fine distruzione.

Se necessario è possibile invertire la direzione utilizzando il pulsante indietro ⑦.

Quando la spia sacco pieno ⑧ è accesa, sostituire il sacco completo (Sacchi di plastica sono disponibili nella gamma degli accessori).

Se viene introdotta troppa carta, la macchina automaticamente si spegne e torna indietro. L'imbuto ④ può essere aperto per togliere eventuali blocchi - la macchina a quel punto si ferma per ragioni di sicurezza. Il simbolo rosso di 'sportello/imbuto aperto' ⑨ si accenderà.

In caso di pericolo premere il bottone di emergenza ⑩! Il simbolo rosso di 'sportello/imbuto aperto' ⑨ si accenderà. Per aprire girare la chiave verso destra.

FUNCIONAMIENTO

Apretar el interruptor principal ③ hasta la posición I. El LED verde ① luce. La destructora de papel está ahora apunto para trabajar. Dependiendo del tipo de material y la cantidad a destruir hay dos posibilidades diferentes de destrucción:

[1] Alimentación via tolva ④ (para destruir el contenido de papeleras, papel arrugado, periódicos, listados de ordenador, etc.): Presionar el interruptor para uso continuo ②. La máquina se conectará y podrá ser alimentada via tolva. Después de destruir, presionar el botón de „stop“ ⑥.

[2] Alimentación via abertura de destrucción ⑤ con Inicio/Paro automático:

Una vez insertado el papel, la máquina se conectará automáticamente debido a una fotocélula eléctrica y poco tiempo después se parará también automáticamente.

Si es necesario es posible tirar marcha atrás mediante la presión del botón „reverse“ ⑦.

Quando la luz de bolsa llena está encendida ⑧, porfavor cambie la bolsa llena (Bolsas de plástico disponibles por el fabricante - ver accesorios).

Si se alimenta demasiado papel, la máquina se para y tira marcha atrás automáticamente. La tolva ④ debe de abrirse para poder aclarar cualquier atasco - la máquina se desconectará por razones de seguridad. El símbolo rojo de control de 'puerta/tolva abierta' ⑨ se encenderá.

¡En caso de peligro presionar la llave de emergencia ⑩! El símbolo rojo de control de 'puerta/tolva abierta' ⑨ se encenderá. Para liberar la llave debe girarse hacia la derecha.

IDEAL 4605 • IDEAL 4605-Cross/Cut

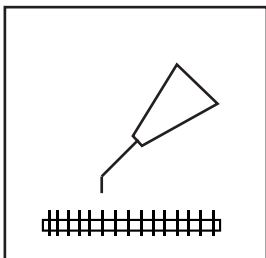

WARTUNG UND PFLEGE

Bitte geben Sie nach jedem Plastiksackwechsel Öl über die gesamte Breite des Schneidwerkes (dazu kann der Aufsatztrichter geöffnet werden). Anschließend Maschine kurz einschalten, damit sich das Öl im Schneidwerk verteilt (Spezialöl vom Hersteller lieferbar - siehe Zubehör).

Von Zeit zu Zeit bitte die Lichtschranke ⑤ mit einem kleinen Pinsel oder ähnlichem reinigen.

MÖGLICHE STÖRUNGEN

● Maschine läuft nicht an! Kontrollieren Sie folgende Punkte: Netzstecker eingesteckt? Sicherung bauseitig O.K.? Hauptschalter in Position I? Not-Aus-Taste ② entriegelt? Sack voll? Tür und Aufsatztrichter geschlossen?

→ Drucktaster für Vorwärtslauf drücken bzw. Papier mittig in die Zuführöffnung ⑤ einführen, damit die Lichtschranke anspricht.

● Maschine schaltet ab! Bei extremer Belastung unterbricht der Motorschutzschalter die Stromzufuhr. Maschine schaltet nach kurzer Abkühlzeit automatisch wieder ein.

● Flügelwelle vor dem Schneidwerk bleibt stehen! Material hat sich verklemmt, die Rutschkupplung verhindert die Beschädigung der Flügelwelle. Bitte Maschine sofort stoppen und nach dem Reversieren das Material entnehmen.

Trifft keiner dieser Punkte zu, so verständigen Sie bitte unseren Kundendienst.

MAINTENANCE

After every shred bag change, the entire length of the cutting head should be oiled (to do this the hopper can be opened). Then briefly switch on the machine to let the oil spread over the cutting head (A special oil for this purpose is available from the manufacturer - see accessories).

From time to time clean the photo cell ⑤ with a small brush or something similar.

POSSIBLE MALFUNCTIONS

● Machine will not start! Check the following points: Machine is plugged in? Fuse is O.K.? Main switch is in position I? Emergency stop key ② is unlocked? Bag full? Door and hopper closed?

→ Press button for forward operation or feed paper in the middle of the shred opening ⑤, so that it passes through the photo cell.

● Machine stops! In case of extreme overloading the motor protection switch will cut off the power supply. The machine starts after a short cooling down period automatically.

● Rotating feeding paddles do not run! Material has jammed, the clutch prevents damage to the feeding paddles. Stop machine, and remove the material after reversing.

If none of these points are applicable, contact your dealer.

ENTRETIEN

Lors de chaque changement de sac, déposer plusieurs filets d'huile sur toute la largeur du bloc de coupe (l'entonnoir peut être ouvert pour cette opération). Faire tourner brièvement la machine pour que l'huile se répartisse dans le bloc de coupe (huile spéciale - voir accessoires recommandés).

Il est nécessaire de nettoyer régulièrement la cellule ⑤ avec un petit pinceau.

INCIDENTS EVENTUELS

● La machine ne fonctionne pas! Vérifier les points suivants: Prise de courant? Fusibles? Interrupteur principal sur „I“? Touche d'arrêt d'urgence ② déverrouillée? Sac plein? Porte et entonnoir fermé? → Appuyer sur la touche „marche-avant“ ou introduire du papier dans le milieu de l'ouverture ⑤, afin que la cellule fonctionne.

● La machine s'arrête! En cas de surcharge extrême, le disjoncteur coupe l'alimentation électrique. Après un court temps de refroidissement, la machine redémarre automatiquement.

● L'axe à ailettes reste bloqué! Un matériau est coincé et l'embrayage patine pour empêcher la détérioration de l'axe à ailettes. Arrêter de suite la machine. Appuyer sur la touche „marche-arrière“ et retirer le matériau.

Si le dysfonctionnement persiste après ces vérifications, veuillez contacter le SAV.

IDEAL 4605 • IDEAL 4605-Cross/Cut

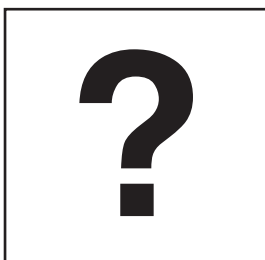
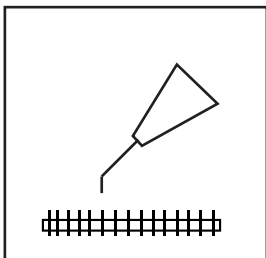

ONDERHOUD

Na elke verwisseling van de plastic zak dient u de machine te smeren door olie over de gehele breedte van het snijwerk te druppelen (hiertoe kunt u de trechter openen). Vervolgens de machine kort inschakelen, zodat de olie zich over het snijwerk verspreid (speciale olie hiervoor is bij de leverancier verkrijgbaar - zie toebehoren).

Van tijd tot tijd de foto-elektrische cel ⑤ reinigen met een zacht borsteltje of iets dergelijks.

MOGELIJKE STORINGEN

- Apparaat start niet! Controleer de volgende punten: Stekker in het stopcontact? Zekering in orde? Schakelaar in positie I? Noodknop ② is niet vergrendeld? Zak vol? Deur en trechter gesloten? → 'vooruit'-knop indrukken dan wel materiaal invoeren in invoeropening ⑤ langs de foto-elektrische cel.

- Machine schakelt uit! Bij extreme belasting onderbreekt de motor beschermingschakelaar de stroomtoevoer. De machine slaat na een korte afkoelperiode automatisch weer aan.

- Vleugelas staat stil! Er zit materiaal klem en de glijkoppeling verhindert beschadiging van de vleugelas. Stop de machine, laat het papier teruglopen en verhelp het probleem.

Als geen van deze punten van toepassing is, dient u contact op te nemen met uw dealer.

MANUTENZIONE

Dopo ogni cambio del sacco si deve oliare il gruppo frese per tutta la lunghezza (per fare questo l'imbuto può essere aperto). Accendere per qualche secondo la macchina onde consentire lo spargimento dell'olio su tutto il gruppo frese (Tra gli optional è disponibile uno speciale olio biodegradabile).

Di tanto in tanto, pulire la fotocellula ⑤ con una spazzola.

PROBLEMI TECNICI

● La macchina non funziona! Controllare i punti seguenti: La spina è inserita? Il fusibile è OK? L'interruttore principale è nella posizione I? Il comando stop di emergenza ② è inserito? Il sacco è pieno? Lo sportello e l'imbuto d'imbocco sono chiusi?

→ Premere il pulsante per l'avanzamento o inserire dei fogli nel mezzo dell'apertura ⑤ in modo da attivare la fotocellula.

● La macchina si ferma! In caso di estremo sovraccarico, l'interruttore che protegge il motore toglie l'alimentazione. La macchina riprende automaticamente a funzionare dopo un breve periodo di raffreddamento.

● Le palette rotanti d'alimentazione non funzionano! In caso di inceppamento la frizione entra in azione per impedire che l'albero delle palette si danneggi. Fermare la macchina ed estrarre il materiale inceppato dopo aver attivato la funzione indietro.

Per qualsiasi altro problema, contattare il rivenditore di zona.

MANTENIMIENTO

Después de cada cambio de bolsa, toda la longitud del cabezal de corte debería ser lubricada (para realizar este trabajo la tolva puede abrirse). Entonces, encender la máquina para dejar que el aceite se extienda por el cabezal de corte (Hay un aceite especial disponible por el fabricante - ver accesorios).

De vez en cuando limpiar la fotocélula ⑤ con un cepillo pequeño o algo similar.

POSIBLES MALOS USOS

● ¡La máquina no se enciende! Por favor revise los siguientes puntos: ¿La máquina está enchufada? ¿El interruptor principal está situado en la posición I? ¿La llave de paro de emergencia ② está desactivada? ¿La bolsa está llena? ¿La puerta y la tolva están cerradas?

→ Presionar el botón para inicio o poner papel en medio de la abertura de destrucción ⑤, para que así pase por la fotocélula.

● ¡La máquina se para! En el caso de sobre-calentamiento extremo el interruptor de protección del motor cortará el suministro eléctrico. La máquina empezará a funcionar automáticamente después de un corte período de enfriamiento.

● ¡Las palas entrada papel no funcionan! El material se ha atascado y el embrague previene cualquier daño en las palas entrada papel. La máquina se para, y aclara cualquier problema después de la marcha atrás.

Si ninguno de estos puntos son aplicables, contacte con su distribuidor.

IDEAL 4605 • IDEAL 4605-Cross/Cut

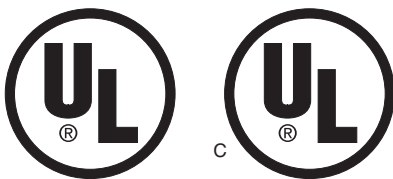

QUALITÄTSMANAGEMENTSYSTEM



DQS-zertifiziert nach
DIN EN ISO 9001 Reg.-Nr. 1489

W. Priester
Wolfgang Priester
-General Manager-

EG-KONFORMITÄTSERKLÄRUNG

Diese Maschine ist GS-geprüft und entspricht den EG-Richtlinien 89/392, 73/23 und 89/336.

Das Unternehmen ist zertifiziert nach DIN EN ISO 9001.

Die spezifischen technischen Daten entnehmen Sie bitte den Angaben auf dem Typenschild der Maschine.

Angewendete Normen und technische Spezifikationen: 400 Volt-Version: EN 292; 294; 27779; 55014-1; 55014-2; 60950; 61000-3-2; 61000-3-3 / 3~: UL 802 D E.D.P. Equipment / 0UL 802 D E.D.P. Equipment.

Lärminformation: Der arbeitsplatzbezogene Immissionswert nach EN 27779 beträgt 75 db (A).

MANUFACTURER'S DECLARATION

This machine is approved by independent safety laboratories and is in compliance with the EC-regulations 89/392, 73/23 and 89/336.

The manufacturer is certified under the DIN EN ISO 9001 quality standards.

The exact technical specifications can be found on the technical specifications sticker on the machine.

Applied standards and technical specifications: 400 Volt-Version: 292; 294; 27779; 55014-1; 55014-2; 60950; 61000-3-2; 61000-3-3 / 3~: UL 802 D E.D.P. Equipment / 0UL 802 D E.D.P. Equipment.

Noise level information: The noise level at the work place is 75 db (A) as defined by European Community standard EN 27779.

INFORMATIONS DU FABRICANT

Cette machine a subi les contrôles de sécurité et correspond aux directives européennes 89/392, 73/23 et 89/336.

Le fabricant est certifié DIN EN ISO 9001. Les destructeurs IDEAL sont conformes au Code du Travail.

Les indications techniques se retrouvent sur la plaque signalétique de la machine.

Normes et prescriptions techniques applicables: Version 400 Volts: 292; 294; 27779; 55014-1; 55014-2; 60950; 61000-3-2; 61000-3-3 / 3~: UL 802 D E.D.P. Equipment / ̢UL 802 D E.D.P. Equipment.

Niveau sonore: Au poste de travail, le niveau sonore est inférieur aux valeurs maximales autorisées par la norme EN 27779 (75 décibels).

VERKLARING VAN DE FABRIKANT

Deze machine is goedgekeurd door toonaangevende, onafhankelijke veiligheidsinstituten en voldoet aan EG-normen 89/392, 73/23 en 89/336.

De fabrikant is gecertificeerd volgens DIN EN ISO 9001.

De precieze technische specificaties vindt u op het typeplaatje op het apparaat.

Normen en technische waarden: 400 Volt versie: 292; 294; 27779; 55014-1; 55014-2; 60950; 61000-3-2; 61000-3-3 / 3~: UL 802 D E.D.P. Equipment / ̢UL 802 D E.D.P. Equipment.

Geluidsniveau informatie: Het geluidsniveau op de werkplek is lager dan het volgens EN norm 27779 maximaal toegestane geluidsniveau van 75 db (A).

DICHIARAZIONE DEL FABBRICANTE

Questa macchina ha ottenuto il marchio GS ed è conforme alle norme EC 89/392, 73/23 e 89/336.

Al fabbricante è riconosciuta la certificazione DIN EN ISO 9001 degli standard di qualità.

Le esatte specifiche tecniche si trovano sull'etichetta adesiva del distruggidocumenti.

Norme e specifiche tecniche applicabili: Versione a 400 Volt: 292; 294; 27779; 55014-1; 55014-2; 60950; 61000-3-2; 61000-3-3 / 3~: UL 802 D E.D.P. Equipment / ̢UL 802 D E.D.P. Equipment.

Informazioni sul livello di rumorosità: Il livello delle emissioni acustiche nell'ambiente di utilizzo risulta inferiore al valore massimo di 75 db (A), fissato con normativa EN 27779.

DECLARACIÓN DEL FABRICANTE

Esta máquina está aprobada por laboratorios de seguridad independientes y de conformidad con las regulaciones-CE 89/392, 73/23 y 89/336.

El fabricante está certificado por las normativas de calidad DIN EN ISO 9001.

Las especificaciones técnicas exactas se encuentran adheridas a la máquina.

Normativas aplicadas y especificaciones técnicas: Versión 400 V.: 292; 294; 27779; 55014-1; 55014-2; 60950; 61000-3-2; 61000-3-3 / 3~: UL 802 D E.D.P. Equipment / ̢UL 802 D E.D.P. Equipment.

Nivel de ruido: El nivel de ruido en el lugar de trabajo es inferior al nivel máximo permitido de 75 db (A) por la normativa EN 27779.